

給与システム

定時決定処理における“こんなときには”

**定時決定処理の流れと
よくあるお問い合わせについて説明します。**

－平成23年版－

給与システムのバージョン

平成23年度の定時決定を行うには、給与システムのバージョンが、**Ver.H22.1x**になっている必要があります。(xには数字が入ります)

バージョンは、メニューバー [ヘルプ] をクリックしてプルダウン表示される [バージョン情報] よりご確認ください。

給与応援Superのバージョン情報

給与応援Super
Version H22.10.e2

この製品は、下記の方にライセンスされています。

プロダ
DBフォ
Copyri

こここの表記が、「H22.1」になっていれば問題ありません。

それ以前のバージョンをお使いの場合は、必ず上記バージョンへバージョンアップしてください。

定時決定の流れ

定時決定処理の流れについて説明します。

定時決定の流れ

【Step1】処理月の選択

6月度の給与計算後、算定基礎届を出力します。[データ選択・保守]画面で6月または7月を処理月として選択します。

※ [設定]メニューの[計算条件の設定]画面で「支給日の特別処理」が「翌月日付(特別)」に設定されている場合は、5月または6月を選択します。

▼データ選択・保守画面

【Step2】算定基礎届の入力

[算定基礎届]画面で必要な情報を入力します。入力して「OK」で画面を閉じると、システム内部に改定後の保険料データが作成されます。(まだ反映されません)

▼算定基礎届 入力画面

定時決定の流れ

【Step3】算定基礎届の印刷・提出(7月11日までに)

7月1日～11日までに算定基礎届を管轄の年金事務所に提出します。
(提出書類は「算定基礎届」の他、賃金台帳や算定基礎届総括表等があります。)

【Step4】処理月の選択

10月度給与前に改定処理を行います。
[データ選択・保守]画面で9月または10月を処理月として選択します。

※ [設定]メニューの[計算条件の設定]画面で「支給日の特別処理」が「翌月日付(特別)」に設定されている場合は、8月または9月を選択します。

▼算定基礎届 入力画面

部門	1	2	3	4	5	6
該当者は◎						
部門コード	000000	000000	000000	000000	100000	111000
部門名	管理部	管理部	管理部	管理部	営業部	営業1係
従業員コード	01SE01	EP0040	EP0051	SE3301	EP0030	EP4012
従業員氏名	木村 敏明	青田 廣子	甲田 喜美子	山本 丈二	上原 進一	富山 俊
被保険者整理番号	1	2	5	8	11	12
生年月日	昭和46年03月26日	昭和53年06月20日	昭和52年02月28日	昭和27年04月05日	昭和41年06月05日	昭和56年04月16日
種別	1:男子	2:女子	2:女子	1:男子	1:男子	1:男子
日数	4月(日) 31日	31日	31日	31日	31日	31日
5月(日) 30日						
6月(日) 31日						
金銭	4月(円) 1,120,000	317,876	323,000	606,000	560,000	536,4
報酬	5月(円) 1,120,000	315,766	329,094	606,000	560,000	527,5
月額	6月(円) 1,120,000	315,766	329,094	606,000	560,000	500,0
現物	4月(円) 0	0	0	0	0	0
報酬	5月(円) 0	0	0	0	0	0
月額	6月(円) 0	0	0	0	0	0
合計	4月(円) 1,120,000	317,876	323,000	606,000	560,000	536,4
5月(円) 1,120,000	315,766	329,094	606,000	560,000	527,5	
6月(円) 1,120,000	315,766	329,094	606,000	560,000	500,0	
総計 (円)	3,360,000	949,408	981,188	1,818,000	1,680,000	1,564,0
3月平均				606,000	560,000	521,3
修正平均				0	0	0
(健)の従				円 360千円	260千円	
(厚)の従				円 360千円	260千円	
(健)の決				円 560千円	530千円	
(厚)の決				円 620千円	320千円	

▼データ選択・保守画面

会社コード	会社名	年度
100	エプソン産業株式会社	平成23年度
SAMP	サンプル株式会社 [給与項目(基本モード)]	平成23年度
SAMPKA	サンプル株式会社 [給与項目(拡張モード)]	平成23年度
STAND	標準データ	平成23年度
STANDKA	標準データ(拡張モード)	平成23年度

処理月(賞与回数)	選択	支払日
1月	<input type="radio"/>	01月25日
2月	<input type="radio"/>	02月25日
3月	<input type="radio"/>	03月25日
4月	<input type="radio"/>	05月01日
5月	<input type="radio"/>	05月25日
6月	<input type="radio"/>	06月25日
7月	<input type="radio"/>	07月25日
8月	<input type="radio"/>	08月25日
9月	<input type="radio"/>	09月25日
10月	<input checked="" type="radio"/>	10月25日
11月	<input checked="" type="radio"/>	11月25日
12月	<input type="radio"/>	12月25日
子備月1	<input type="text"/>	
子備月2	<input type="text"/>	
子備月3	<input type="text"/>	
賞与1回	<input type="radio"/>	07月10日
賞与2回	<input type="radio"/>	10月10日
賞与3回	<input type="radio"/>	12月10日
賞与4回	<input type="radio"/>	12月25日

定時決定の流れ

【Step5】改定処理

[算定基礎届]の画面で「改定」ボタンを押します。改定画面の改定後の金額と、管轄の年金事務所から通知された改定後の金額を確認します。
(異なる場合は上書入力します)
改定後の金額に間違いがないことを確認して「OK」を押します。

【Step6】10月度の給与計算 (新しい保険料で徴収します)

「改定」処理により、新しい報酬月額および保険料額が従業員情報に書き換わります。この状態で10月度からの給与計算を行います。

▼改定ボタンを押します。

コード	部門名	改定後
1	000000 管理部	1,120,000
2	000000 管理部	316,469
3	000000 管理部	327,062
4	000000 管理部	606,000
5	100000 営業部	560,000
6	111000 営業1係	521,350
7	111000 営業1係	430,687
8	111000 営業1係	310,000
9	111000 営業1係	330,062

▼従業員マス

従業員: EP0040	青田 慶子
通勤手当	現金支給
支給月	毎月
課税区分	交通機関
非課税限度額	50,000
通勤手当の月額	16,000
住民税	333333: 世田谷区
設定方法	通常
税額(6月)	
税額(7~5月)	12,000
市町村(報告書提出先)	333333: 世田谷区
健康保険	番号
報酬月額	316,469
標準報酬月額	320,000
等級	23
保険料	14,912
(内)特定保険料	5,600
厚生年金	基礎年金番号
報酬月額	316,469
標準報酬月額	320,000
等級	19
保険料	25,693

定時決定に関するよくあるお問い合わせ

**定時決定に関するよくあるお問い合わせについて説明
します。**

算定基礎届の画面に表示されない従業員がいます

A 以下のいずれかの場合は算定基礎届の画面に表示されません。

- ①入社年月日が当年6月1日以降
- ②退職年月日が当年6月30日以前(7/1に在籍していない)
- ③従業員情報で健康保険と厚生年金保険が「なし」または「定額(固定)」になっている。

従業員/変更

キャンセル(ESC) クリア(F2) OK(F3) 郵便番号(F5) ヘルプ(F1)

従業員: EP0051 甲田 喜美子

基本情報	部門	000000: 管理部
	従業員コード	EP0051
	氏名	甲田 喜美子
	(同) フリガナ	コウタ キミコ
	郵便番号	167-0042
	住所	東京都杉並区西荻北2-3-9
	(同) フリガナ	トウキョウト杉並区ニシオギキ2
	電話番号	03-3399-9999
	役職	EP7505: 係員
	生年月日	昭和52年02月28日
	入社年月日	平成23年06月15日
	退職年月日	

基本情報
給与・所得・家族
通勤・住民・社保

従業員/変更

キャンセル(ESC) クリア(F2) OK(F3) ヘルプ(F1)

従業員: EP0051 甲田 喜美子

給与	健康保険	なし
	介護保険	
	厚生年金保険	なし
	雇用保険	あり
	労災保険	あり
	所得税	あり
	時間外手当	あり
	勤怠控除	あり
	端額	計算設定による
所得税	給与所得種別	給料・賞与
	税表区分	甲欄
	年調区分	する

基本情報
給与・所得・家族
通勤・住民・社保

随時改定がある人など、一部の人を除いて算定基礎届を作成するにはどうすればいいですか

A 「該当者は◎」欄の「◎」をプルダウンで「×」に変更してください。

● 実務 ●

< 定時決定の対象者 >

原則：7月1日現在で被保険者の資格のある者すべて

例外：次の者については、その年の定時決定は行いません。

- ① 6月1日～7月1日の間に被保険者の資格を取得した者
- ② 7月～9月までの間に随時改定または育児休業等を終了した際の改定が行われる者

パート扱いの従業員は17日未満でも算定の対象に入りますが、システムでは対応していますか

A はい、対応しています。
算定基礎届で被保険者区分を「一般被保険者」から「パート扱い」に変更してください。

「パート扱い」に変更すると、一般の被保険者とは異なり、右記「実務」のとおり標準報酬月額を算出します。

項目	1	2	3
該当者は◎	◎	◎	◎
部門コード	000000	000000	000000
部門名	管理部	管理部	管理部
従業員コード	01SE01	EP0040	EP0051
従業員氏名	木村 敏明	青田 慶子	甲田 喜美子
(健)の決定(千円)	1150 千円	320 千円	320 千円
(厚)の決定(千円)	620 千円	320 千円	320 千円
従前の改定月	21年09月	21年09月	21年09月
遡及支払額(円)	0	0	0
昇降給差(円)	0	0	0
昇降給月			
備考(差額支給月)			
備考		パート	
被保険者区分	一般被保険者	パート扱い	一般被保険者

● 実務 ●

短時間就労者(パートタイマーなど)に係る定時決定時の標準報酬月額算定については、次のいずれかにより行われます。

支払基礎日数	標準報酬月額決定方法
3カ月とも17日以上	3カ月の報酬に基づき決定
1カ月でも17日以上	17日以上月の報酬に基づき決定
3カ月とも15日以上17日未満	3カ月の報酬に基づき決定
2カ月は15日以上17日未満、1カ月は15日未満	15日以上17日未満の2カ月の報酬に基づき決定
1カ月は15日以上17日未満、2カ月は15日未満	15日以上17日未満の1カ月の報酬に基づき決定
3カ月とも15日未満	従前の標準報酬月額に基づき決定

ただし、随時改定時の算定については、上記によらず、継続した3ヶ月のいずれの月においても17日以上が必要となります。

支払基礎日数は、何をもとに表示していますか

A 給与区分にもとづき表示しています。

- ・月給者：前締日の翌日～締日
- ・日給月給者：(前締日の翌日～締日)-給与明細書の「欠勤日数」
- ・日給者および時給者：給与明細書の「出勤日数」を自動表示します。

(健・厚) 算定基礎届 (225)

キャンセル(ESC) OK(F3) 再表示(F4) 番号順(F5) 改定(F6) FD申請(F11) 印刷(F9) Excel(F12) ヘルプ(F1)

部門 (すべて) 提出日: _____

該当者は◎	1	2	3	4
部門コード	000000	000000	000000	100000
部門名	管理部	管理部	管理部	営業部
従業員コード	01SE01	EP0040	SE3301	EP0030
従業員氏名	木村 敏明	青田 慶子	山本 文二	上原 進一
健康保険証番号	1	2	8	11
生年月日	昭和44年03月26日	昭和51年06月20日	昭和25年04月05日	昭和39年06月05日
種別	1・男子	2・女子	1・男子	1・男子
日数	4月(日) 31日	31日	31日	31日
	5月(日) 30日	30日	30日	30日
	6月(日) 31日	31日	31日	31日
金銭	4月(円) 1,120,000	317,876	606,000	560,000
報酬	5月(円) 1,120,000	315,766	606,000	560,000
月額				
現物				
報酬				
月額				

規定の日数22日－欠勤日数2日＝20日 と上書

日数	4月(日)	31日
	5月(日)	30日
	6月(日)	20日

！注意！

月給者は、前締日の翌日～締日が支払基礎日数となります。しかし欠勤日数に応じ給与が差し引かれる場合は、就業規則、給与規定等に基づき事業所が定めた日数(規定の日数)から当該欠勤日数を控除した日数となります。月給者で欠勤により支払基礎日数の設定変更が必要な場合は、支払基礎日数を「規定の日数-欠勤日数」に上書入力してください。

- (例) ・月給者で20日締25日払い、固定給22万円
 ・欠勤控除について欠勤1日につき固定給の22分の1を控除する給与規定
 ・5月21日～6月20日までの間に2日欠勤

この場合、1日あたりの欠勤控除額は22をもとに算出しているため、欠勤控除に係る規定の日数22日から2日を控除した20日が6月の支払基礎日数となる。

支払基礎日数が4月「31日」、5月「30日」、6月「31日」と表示されます

A 支払基礎日数は、「前締日の翌日～締日」の日数(支払対象期間の暦日数)を表示するためです。(「日給者」および「時給者」を除く)

(例) 20日締めの場合

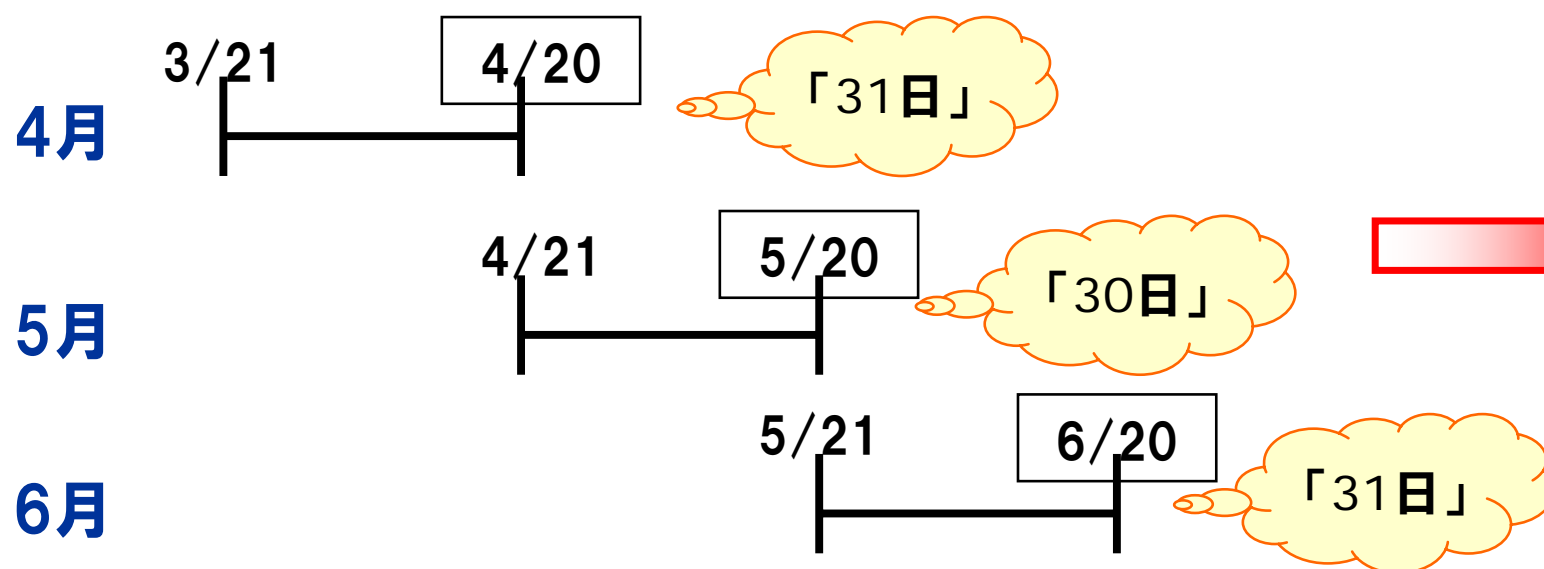

該当者は◎	◎	
部門コード	000000	
部門名	管理部	
従業員コード	01SE01	
従業員氏名	木村 敏明	
健康保険証番号	1	
生年月日	昭和44年03月26日	
種別	1:男子	
日数	4月(日)	31日
	5月(日)	30日
	6月(日)	31日
金銭	4月(円)	1,120,000
報酬	5月(円)	1,120,000
月額	6月(円)	1,120,000
現物	4月(円)	0
報酬	5月(円)	0
月額	6月(円)	0

！注意！

月給者の場合、出勤日数に関係なく1か月の給与が支払われるため、前月の給与計算の締切り日の翌日から、その月の給与計算の締切り日までの日数が支払基礎日数となります。

システムでは、給与区分(「月給」、「日給月給」、「日給」「月給」)により参照する日数が異なりますので、給与区分ごとの支払基礎日数の詳細は前頁をご参照ください。

「決定額」を印刷するにはどうしたらいいですか

A 算定基礎届の印刷画面で、「決定」の印刷を「印刷する」に変更してください。

健康保険被保険者報酬月額算定基礎届

届書	健康保険	厚生年金保険	標準報酬月額	標準報酬月額	標準報酬月額	標準報酬月額	標準報酬月額	標準報酬月額
1	木村 敏明	5-460326	590	590	590	590	590	590
4月:31日	1,120,000円	0円	1,120,000円	3,360,000円	1,120,000円	1,120,000円	1,120,000円	1,120,000円
5月:30日	1,120,000円	0円	1,120,000円	1,120,000円	1,120,000円	1,120,000円	1,120,000円	1,120,000円
6月:31日	1,120,000円	0円	1,120,000円	1,120,000円	1,120,000円	1,120,000円	1,120,000円	1,120,000円
2	青田 慶子	5-330620	240	240	240	240	240	240
4月:31日	315,766円	0円	315,766円	949,408円	315,766円	315,766円	315,766円	315,766円
5月:30日	315,766円	0円	315,766円	315,766円	315,766円	315,766円	315,766円	315,766円
6月:31日	315,766円	0円	315,766円	315,766円	315,766円	315,766円	315,766円	315,766円
5	甲田 喜美子	5-520228	260	260	260	260	260	260
4月:31日	323,000円	0円	323,000円	981,188円	323,000円	323,000円	323,000円	323,000円
5月:30日	329,094円	0円	329,094円	329,094円	329,094円	329,094円	329,094円	329,094円
6月:31日	329,094円	0円	329,094円	329,094円	329,094円	329,094円	329,094円	329,094円

従前の金額を訂正するために賃金台帳から実績を修正しましたが、算定基礎届に反映されません

A 「再表示」ボタンを押してください。

⇒ 画面を開くと、前回の内容が表示されます。計算のもとになる数値等を変更した可能性のある場合はメッセージが表示されますので、メッセージに従い「再表示」を押してください。

The screenshot shows a software window titled '(健・厚) 算定基礎届 (225)'. The interface includes a menu bar with options like 'キャンセル(ESC)', 'OK(F3)', '再表示(F4)', '番号順(F5)', '改定(F6)', 'FD申請(F11)', '印刷(F9)', 'Excel(F12)', and 'ヘルプ(F1)'. The '再表示(F4)' button is circled in red. Below the menu is a dropdown for '部門' (Department) set to '(すべて)' and a '提出日' (Submission Date) field. The main area is a table with columns numbered 1 to 6. The table contains employee information such as '該当者は◎', '部門コード', '部門名', '従業員コード', '従業員氏名', '被保険者整理番号', '生年月日', '種別', '日数', '金銭', '報酬', '月額', '現物', '合計', '総計', '3月平均', '修正平均', and '(健)の従前', '(厚)の従前', '(健)の決定', '(厚)の決定'. A '再表示(F4)' button with a red arrow icon is overlaid on the table. At the bottom, there is a status bar with the text '「部門」を選択します。(矢印キー、部門コード1桁目の文字キーでも選択可)' and '平成23年06月24日 文字サイズ 11'.

！注意！

「再表示」をすると、現在の給与データで計算し直して再表示します。よって、上書入力した内容もクリアされますのでご注意ください。また、再表示の対象は全従業員です。複数部門ある場合、いずれの部門で「再表示」を押しても、全従業員(全部門)に対して再表示が行われています。

兼務役員の役員報酬(雇用保険外)が金銭報酬月額に 集計されません

A 役員報酬の課税区分が「課税・社保外」(または「非課税・社保外」)になっていると、算定基礎届の金銭報酬月額には集計されません。役員報酬分を金銭報酬月額に加算してください。

画面タイトル: (健・厚) 算定基礎届 (225)

メニュー: キャンセル(ESC) OK(F3) 再表示(F4) 番号順(F5) 改定(F6) FD申請(F11) 印刷(F9) Excel(F12) ヘルプ(F1)

部門: (すべて) 提出日: _____

該当者は◎	1	2	3	4	5	6
部門コード	000000	000000	000000	0000		
部門名	管理部	管理部	管理部	管理		
従業員コード	01SE01	EP0040	EP0051	SE33		
従業員氏名	木村 敏明	青田 慶子	甲田 喜美子	山本		
被保険者整理番号	1	2	5	8	11	12
生年月日	昭和46年03月26日	昭和53年06月20日	昭和52年02月28日	昭和27年04月05日	昭和41年06月05日	昭和56年04月18日
種別	1:男子	2:女子	2:女子	1:男子	1:男子	1:男子
日数	4月(日) 31日	31日	31日	31日	31日	31日
金銭報酬	4月(円) 1,120,000	317,876	323,000	606,000	560,000	536,4
報酬月額	5月(円) 1,120,000	315,766	329,094	606,000	560,000	527,5
現物報酬	6月(円) 1,120,000	315,766	329,094	606,000	560,000	500,0
合計	4月(円) 1,120,000	317,876	323,000	606,000	560,000	536,4
総計	5月(円) 1,120,000	315,766	329,094	606,000	560,000	527,5
3月平均	6月(円) 1,120,000	315,766	329,094	606,000	560,000	500,0
修正平均	(円) 3,360,000	949,408	981,188	1,818,000	1,680,000	1,564,0
(健)の従前	(円) 1,120,000	316,469	327,062	606,000	560,000	521,3
(厚)の従前	(円) 0	0	0	0	0	0
(健)の決定	4月(円) 1,120,000	317,876	323,000	606,000	560,000	536,4
(厚)の決定	5月(円) 1,120,000	315,766	329,094	620,000	560,000	530,0
	6月(円) 1,120,000	320,000	320,000	620,000	560,000	530,0

「社保外」の役員報酬分を、金銭報酬月額に加算してください。

通勤手当を半年ごとにまとめて現金支給していますが、6ヶ月で割った金額で集計されますか

A 支給額がそのまま集計されるので、月平均の通勤手当額で金銭報酬月額を変更してください。

	1	2	3	
該当者は◎	◎	◎	◎	
部門コード	000000	000000	000000	0000
部門名	管理部	管理部	管理部	管理
従業員コード	01SE01	EP0040	EP0051	SE33
従業員氏名	木村 敏明	青田 慶子	甲田 喜美子	山本
被保険者整理番号	1	2	5	8
生年月日	昭和46年03月26日	昭和53年06月20日	昭和52年02月28日	昭和
種別	1:男子	2:女子	2:女子	1:男
日数	4月(日) 31日	31日	31日	31
	5月(日) 30日	30日	30日	30
	6月(日) 31日	31日	31日	31
金銭報酬	4月(円) 1,120,000	317,876	323,000	
	5月(円) 1,120,000	315,766	329,094	
	6月(円) 1,120,000	315,766	329,094	
現物報酬	4月(円) 0	0	0	
	5月(円) 0	0	0	
	6月(円) 0	0	0	
合計	4月(円) 1,120,000	317,876	323,000	
	5月(円) 1,120,000	315,766	329,094	
	6月(円) 1,120,000	315,766	329,094	
総計(円)	3,360,000	949,408	981,188	
3月平均(円)	1,120,000	316,469	327,062	
修正平均(円)	0	0	0	
(健)の従前(千円)	590千円	240千円	260千円	410
(厚)の従前(千円)	590千円	240千円	260千円	410
(健)の決定(千円)	1150千円	320千円	320千円	620千円
(厚)の決定(千円)	620千円	320千円	320千円	620千円

通勤手当:4月と10月に半年分をまとめて支給

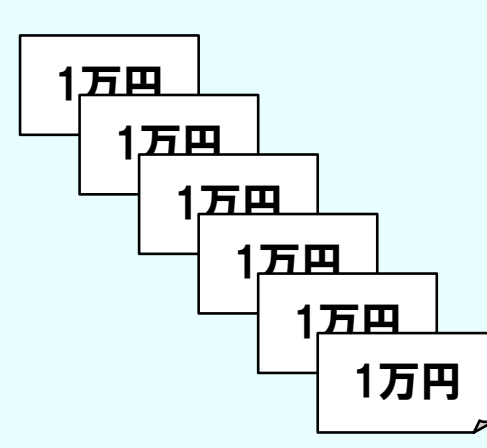

4月にまとめて支給
(毎月1万円。半年で6万円)

- ・4月の金銭報酬月額から5万円減額
- ・5月の金銭報酬月額に1万円増額
- ・6月の “ ”

現物支給した通勤手当が、「現物報酬月額」欄ではなく「金銭報酬月額」欄に集計されます

A 申し訳ありませんが、従業員情報で通勤手当を「現物支給」にしているにもかかわらず、「金銭報酬月額欄」に計上される仕様となっております。⇒現物支給分を正しく入力し直して下さい。

（健・厚）算定基礎届 (225)

キャンセル(ESC) OK(F3) 再表示(F4) 番号順(F5) 改定(F6) FD申請(F11) 印刷(F9) Excel(F12) ヘルプ(F1)

部門: (すべて) 提出日:

	1	2	3	4
該当者は◎	◎	◎	◎	
部門コード	000000	000000	000000	000000
部門名	管理部	管理部	管理部	管理部
従業員コード	01SE01	EP0040	EP0051	SP0001
従業員氏名	木村 敏明	青田 慶子	甲田 喜美子	山本 丈二
被保険者整理番号	1	2	5	8
生年月日	昭和46年03月26日	昭和53年06月20日	昭和52年02月28日	昭和27年04月05日
種別	1:男子	2:女子	2:女子	1:男子
4月(日)	31日	31日	31日	31日
5月(日)	30日	30日	30日	30日
6月(日)	31日	31日	31日	31日
金銭報酬				
4月(円)	1,120,000	317,876	323,000	
5月(円)	1,120,000	315,766	329,094	
6月(円)	1,120,000	315,766	329,094	
現物報酬				
4月(円)	0	0	0	
5月(円)	0	0	0	
6月(円)	0	0	0	
合計				
4月(円)	1,120,000	317,876	323,000	
5月(円)	1,120,000	315,766	329,094	
6月(円)	1,120,000	315,766	329,094	

従業員/変更

キャンセル(ESC) クリア(F2) OK(F3) ヘルプ(F1)

従業員: EP0040 青田 慶子

通勤手当 通勤手当区分: 現物支給
支給月: 毎月
課税区分: 交通機関
非課税限度額: 50,000
通勤手当の月額: 16,000

住民税 市町村(納付先): 333333: 世田谷区
設定方法: 通常
税額(6月):
税額(7~5月): 12,000
市町村(報告書提出先): 333333: 世田谷区

健康保険 番号: 2
報酬月額: 316,469
標準報酬月額: 320,000
等級: 23
保険料: 14,912
(内)特定保険料: 5,600

厚生年金 基礎年金番号: 3022002054
報酬月額: 316,469
標準報酬月額: 320,000
等級: 19
保険料: 25,693

年金基金 加入員番号:
基金保険料:

介護保険 保険料:
前年賞与 標準賞与額(4~12月): 1,200,000

「通勤手当の月額」を入力します。

現物支給分を全て「金銭報酬月額」欄から減額し、按分した1ヶ月分の通勤手当額を「現物報酬月額」欄に入力し直します。

「改定」ボタンはいつ押せばいいのですか

- A** 当月給与で前月分の社会保険を徴収している場合(通常)は、10月度の給与処理前に「改定」ボタンを押します。当月分の社会保険を徴収している場合(特別)は、9月度の給与処理前に「改定」ボタンを押します。

会社 / 計算条件の設定

労働時間	一日労働時間	8.00	
	月間労働日数	20.00	
	月間労働時間	160.00	
保険料率 (従業員負担分) (/1000)	健康保険	給与 保険料率	47.400
		(内)特定保険料率	18.100
	賞与	保険料率	47.400
		(内)特定保険料率	18.100
		介護保険料率	7.550
	厚年	給与 保険料率	80.290
賞与 保険料率		80.290	
	厚生年金基金保険料率	0.000	
	雇用保険料率	6.000	
	社会保険の徴収	前月分(通常)	
通勤手当	支給方法	前月分(通常)	
	支給月	当月分(特別)	
給与計算	従業員情報の登録方法	通勤手当の月額	
	給与項目	基本モード	
	所得税の計算方法	月額表	
	単価計算の端数処理	小数点以下2桁に	
	雇用保険の上書処理	なし(通常)	
	所得税の上書処理	なし(通常)	
	住民税の上書処理	なし(通常)	
	住民税の算出基準	支払月	
端額区分	なし		
端額処理の範囲	給与		

(健・厚) 算定基礎届 (225)

改定(F6)

提出日: _____

部門: (すべて)

「社会保険の徴収」が、

- ・前月分(通常) ⇒ 10月度の給与処理前に押下
- ・当月分(特別) ⇒ 9月度の給与処理前に押下

算定の改定時期は9月です。
通常、社会保険は前月分を徴収するので、10月度の給与処理を始める前に「改定」ボタンを押します。
しかし、当月徴収している場合は、9月度の給与処理を始める前に「改定」ボタンを押してください。

「部門」を選択します。(矢印キー、部門コード1桁目の文字キーでも選択可)

平成23年06月24日 文字サイズ 11

▲計算条件の設定

システムで算定基礎届を作成していない場合、改定後の金額はどこから入力すればいいですか

A [設定]メニューの[従業員/一覧入力]より入力してください。

▼ [従業員/一覧入力]画面

①表示を「社保」に切り替えて

②「健康保険報酬月額」欄へ改定後の金額を入力します。

	ｺｰﾄﾞ	部門名	ｺｰﾄﾞ	氏名	健康保険 番号	健康保険 報酬月額	健康保険 標準報酬	健康保険 等級	健康保険 保険料	(内)特定 保険料	厚生年金 基礎年金番号
1	000000	管理部	01SE01	木村 敏明	1	1,120,000	1,150,000	46	54,510	20,815	0014000001
2	000000	管理部	EP0040	青田 慶子	2	316,488	320,000	23	15,168	5,792	3022002054
3	000000	管理部	EP0051	甲田 喜美子	5	327,062	320,000	23	15,168	5,792	0012004523
4	000000	管理部	SE3301	山本 丈二	8	606,000	620,000	34	29,388	11,222	3214122563
5	100000	営業部	EP0030	上原 進一	11	560,000	560,000	32	26,544	10,136	0555055210
6	110000	営業1課	EP5001	大崎 信夫	13	330,000	340,000	24	16,116	6,154	0222007543
7	111000	営業1係	EP4012	富山 俊	12	521,350	530,000	31	25,122	9,593	0666035211
8	111000	営業1係	EP5002	宮田 徳子	14	430,687	440,000	28	20,856	7,964	0888125647
9	111000	営業1係	EP5003	田中 寿子	15	310,000	320,000	23	15,168	5,792	0456012548
10	111000	営業1係	EP5004	勝山 孝次	16	330,062	340,000				
11	111000	営業1係	EP6001	日給 太郎		200,000	200,000				
12	111000	営業1係	EP7001	時給 次郎							

「表示」内容を選択します。 平成23年06月24日 文字サイズ 11